

第一題：MGCB主斷路器控制電路參考圖

(本圖僅供參考，不得攜帶進入檢定場，實際配線以現場為準。)

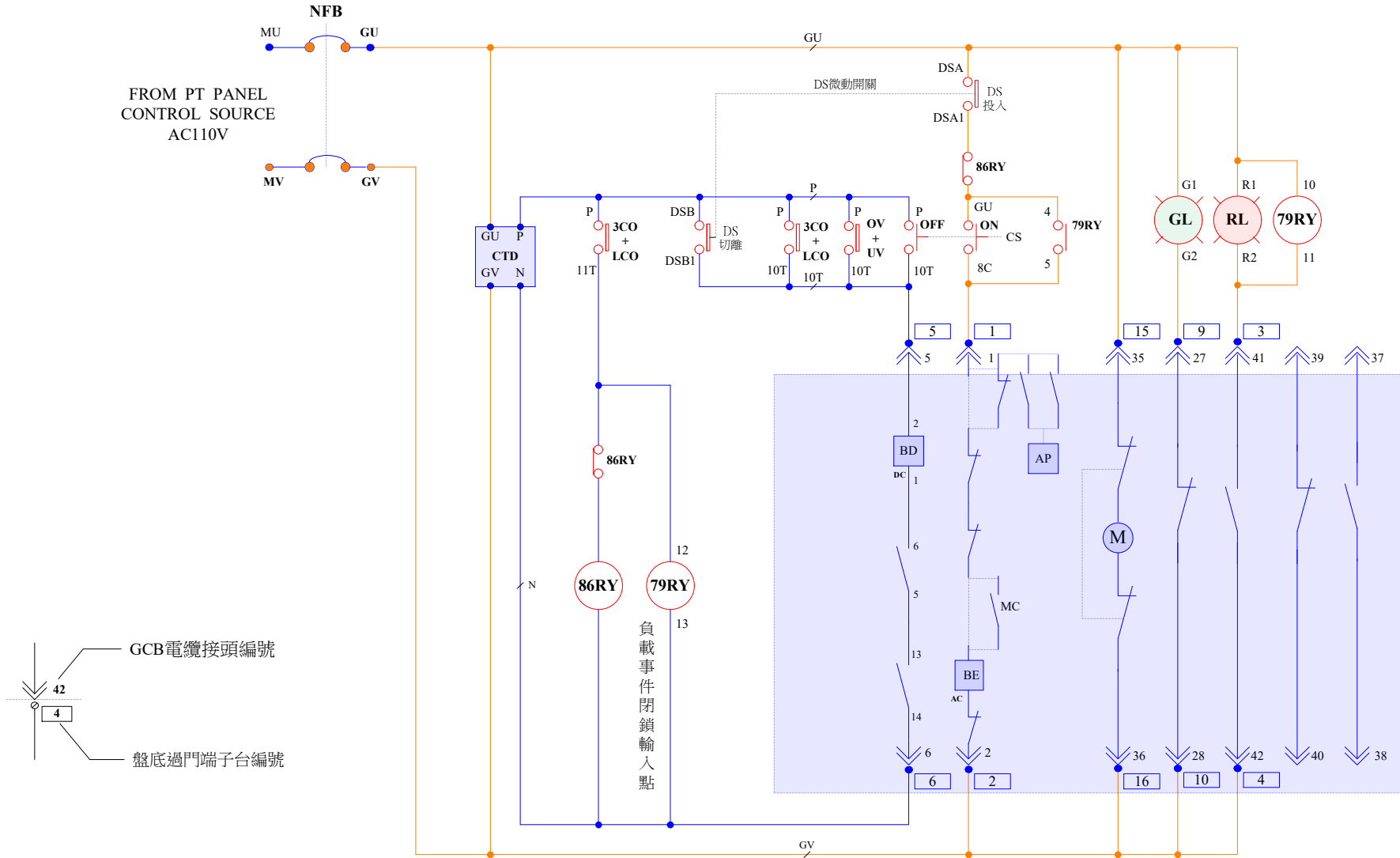

說明：
本複線圖之器材內部接線圖僅供參考，考生應以檢定場所提供之器材現品內部接線圖為準。

註：線號為P、N、10T、11T為藍色控制線。

國立彰師附工乙級工業配線檢定場參考資料				
主辦單位	實習輔導處 電機科	場地管理	涂進三 (047)252541-242	
繪圖	陳志強	檢核	吳信泓	修訂日期 2020/10/28

第一題：主斷路器盤

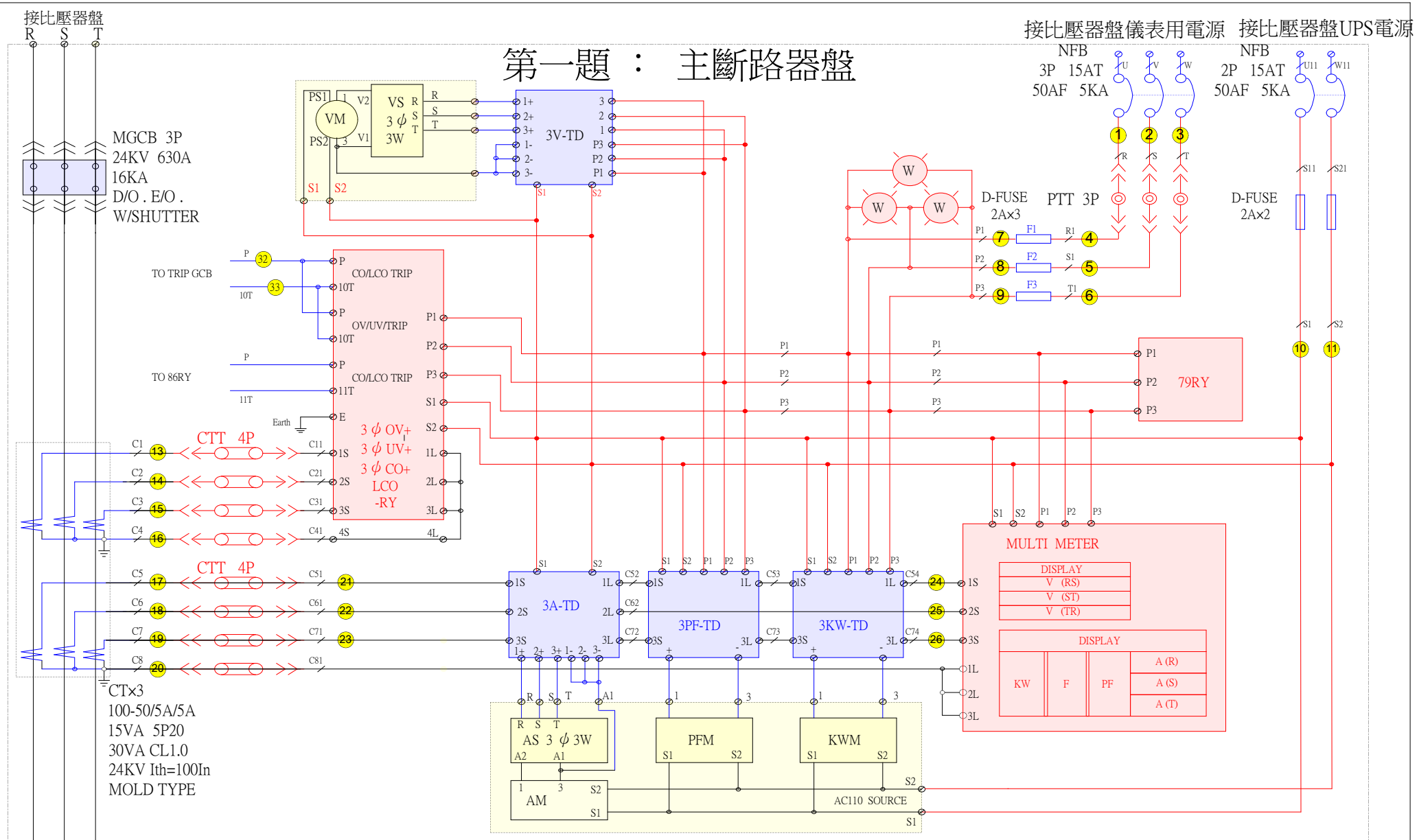

表監控盤 (盤內接線已完成)

至負載開關盤，真空斷路器盤

國立彰師附工乙級工業配線檢定場參考資料			
行政	廖鴻銘主任	校正	王郁翔老師
企劃	王弘明組長	繪圖	陳志強老師
設計	吳信泓組長	裝配檢查	涂進三老師